

JEROS-200/200XL

Lava ceste pratiche ed economiche

Alcuni dei vantaggi delle lava ceste JEROS:

- ✗ Esclusivo sistema di lavaggio con quattro braccia rotanti che assicurano un ottimale risultato di lavaggio.
- ✗ Sistema senza bloccaggio verticale che permette il lavaggio automatico di ceste aventi differenti altezze.
- ✗ Scomparto separato per il risciacquo
- ✗ Nastro trasportatore con due catene in acciaio inox.
- ✗ Guide laterali regolabili.
- ✗ Montata su ruote.

FA RISPARMIARE TEMPO

VERSIONE MOBILE

SISTEMA DI LAVAGGIO UNICO

ZONA DI LAVAGGIO NEUTRA



JEROS 200 XL

JEROS 200



Molti buoni motivi per scegliere JEROS!!



Quattro braccia rotanti!!



Macchina con nastro trasportatore in maglia d'acciaio inox

Disponibile con le seguenti opzioni:

- Utilizzo da parte di un solo operatore
- Asciugatura ad aria calda dopo il risciacquo
- Dosatore automatico per detergente
- Dosatore automatico per brillantante o sanificante durante il risciacquo
- Velocità del nastro trasportatore regolabile.
- Nastro trasportatore in maglia d'acciaio inox.
- Sezione di asciugatura.
- Sistema scivolamento ceste su rulli.



Esclusivo sistema di lavaggio!!

Facile pulizia e manutenzione Il sistema di apertura della parte superiore del tunnel di lavaggio permette di effettuare facilmente le operazioni di pulizia e manutenzione



Sezione di asciugatura!
Elimina l'acqua residua.

Caratteristiche tecniche

Capacità di lavaggio: ceste/ora	pz.
Larghezza utile	mm
Altezza utile	mm
Capacità del serbatoio di lavaggio	litri
Riscaldamento serbatoio lavaggio	Kw
Capacità pompe	l/min.
Potenza pompa	Kw
Consumo d'acqua	litri
Tension	V + E / Hz
Potenza necessaria	Kw
Fusibili di sicurezza	A
Attacco acqua	pollici
Scarico acqua	_mm

200

150-250
460
470
170
2x6
950
2,7
360
400 / PE / 50
21
32
1/2
40

200 XL

250-300
660
470
170
2x9
2 x 950
6
400-840
400 / PE / 50
24
50
1/2
40

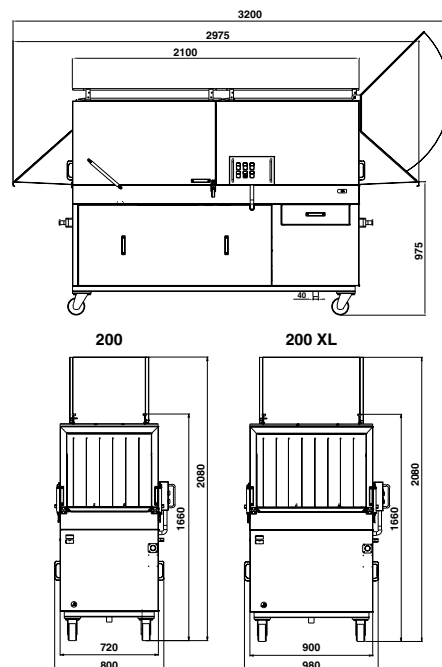

Pulito e contento..... BAKON ITALIA S.r.l.

JEROS A/S
www.jeros.com

Via Roma, 42
36040 GRISIGNANO (VI)

Tel. 0444.414990
Fax.0444. 416175

E.mail: bakonit@libero.it