

# JEROS 8150

## Versión Industrial

Smarter Thinking - Smarter Solutions



Sistema automático de apertura de la tapa



Panel de mandos móvil



# Adaptación individual de la superficie de trabajo!



Rejilla reversible facilitando el traspase de utensilios a través del sistema sin desniveles



Su robusta construcción en acero inoxidable, su acreditado diseño y 45 años de experiencia garantizan una gran fiabilidad.



La bomba de aclarado final a 85°C garantiza la desinfección y un alto nivel de higiene.



Costes operativos mínimos con los dosificadores automáticos de detergente y controles termostáticos de los calefactores.



Presión de lavado ajustable: La 2ª bomba puede desactivarse para el lavado de útiles ligeros.



Equipo standard: Temperatura de lavado ajustable, bomba de vaciado, puesta en marcha automática, panel de control táctil, programa de auto-limpieza.



Cumplen las normativas HACCP y CE.



## DATOS TECNICOS

8150

Diámetro desagüe	Ø mm.
Voltaje	Volt+E/Hz
Potencia a instalar	kW
Conexión de agua	R"
Tiempo de lavado	Min.
Superficie de lavado	H x A x F
Capacidad tanque lavado	litros
Tiempo de aclarado	aprox. seg.
Capacidad tanque aclarado	aprox.lit.
Temperatura agua aclarado	aprox. °C
Consumo de agua por ciclo de trabajo	aprox. lit.

40
400 / PE / 50
18,5
1/2
2 - 4 - 6
940x1340x800
165
30
31
85
16

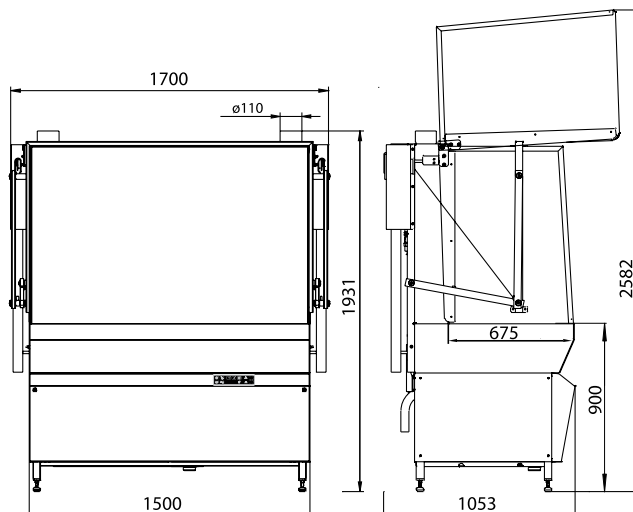

JEROS INHOUSE - 09.2009  
Technical specifications are subject to alteration.



JEROS A/S - sermont, s.a.

Sepúlveda, 140 bis  
08011 Barcelona

Tel: 93 423 15 10  
Fax: 93 425 47 10

E-mail: sermont@sermont.es  
Http: www.sermont.es

